

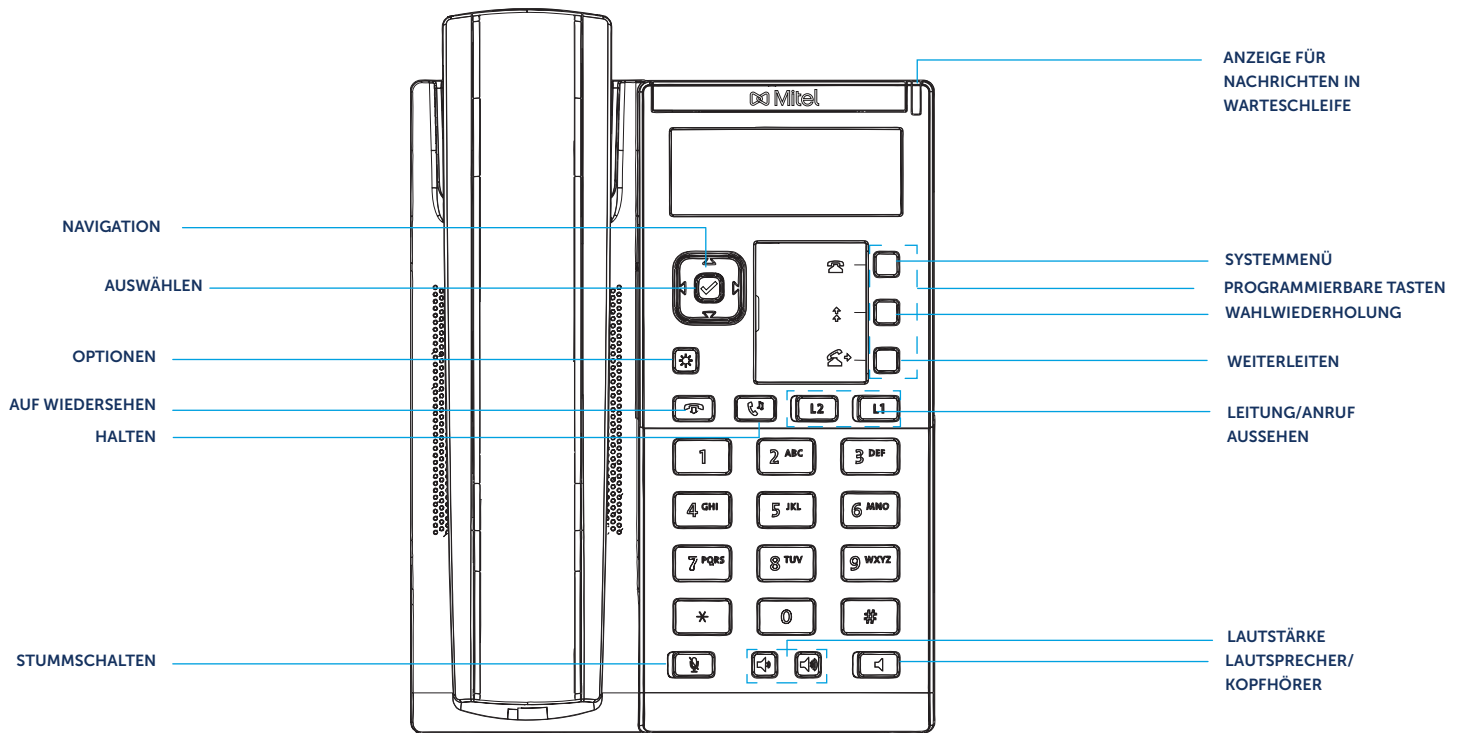

MITEL 6863 SIP-TELEFON FÜR MIVOICE OFFICE 400



Tätigen von Anrufen

1. Heben Sie den Hörer ab und drücken Sie eine der Tasten **Leitung** oder die  Taste.
2. Den Softkey **Wählen** drücken.

Von der Verzechnissuche aus

1. Drücken Sie auf den Softkey **Menü** oder auf die Funktionstaste für das **Menü** (falls vorhanden). Alternativ können Sie auch die Funktionstaste **Telefonbuch** drücken (falls vorhanden).
2. Scrollen Sie zu **Verzechnissuche** und drücken Sie den Softkey **Auswählen**, die Option **Kurzwahl** und Wählen nach Name erscheint.
3. **Verzechnissuche** mit Kurzwahl: Geben Sie im Feld **Kurzwahl** die ersten Buchstaben des gesuchten Namens mit den entsprechenden Ziffern ein.

ODER

Verzechnissuche mit Namenswahl: Geben Sie im Feld **Wählen nach Name** die ersten Buchstaben des Namens ein.

4. Drücken Sie den Softkey **Suche**. Die Namensliste (oder leere Liste, wenn das Telefon keinen passenden Benutzer finden kann) wird angezeigt.
5. Scrollen Sie durch die Liste, wählen Sie den Benutzer aus und drücken Sie den Softkey **Wählen** oder drücken Sie die **Auswahl**taste.





Annehmen eines Anrufs

- den Hörer abnehmen oder
- Die  Taste für die Freisprechfunktion drücken oder
- Die Leitungstaste drücken und den Hörer abnehmen.





Stummschalten/Lautschalten eines Anrufs

- Drücken Sie die  Taste während eines aktiven Anrufs, um das Mikrofon für Ihr Mobilteil, Headset oder Lautsprecher stumm zu schalten.
- Drücken Sie die  Taste erneut, um die Stummschaltung des Audiosignals aufzuheben.



Einen Anruf halten/fortsetzen

- Um einen aktiven Anruf auf Halten zu setzen, drücken Sie die  Taste. Die LED blinkt auf der jeweiligen **Leitungstaste**.
- Drücken Sie erneut die Taste  oder drücken Sie die  Taste für die entsprechende **Leitung**, um den Anruf wieder aufzunehmen.



Beenden eines Anrufs

- Legen Sie das Mobilteil wieder in seine Halterung zurück oder
- Drücken Sie die  Taste.



Zugriff auf Voicemail



Wenden Sie sich an Ihren Systemadministrator, um die Voicemail-Funktionalität zu konfigurieren.



Wenn die Voicemail-Funktionalität aktiviert ist, blinkt die LED Message Waiting Indicator (MWI) am Telefon rot und das Symbol  erscheint in der Statusleiste und zeigt an, dass es neue Voicemail-Nachrichten gibt.

Sie können auf Ihren Voicemail-Dienst zugreifen, indem Sie den Softkey Menu drücken und zu Voicemail scrollen oder die Funktionstaste für die Voicemail (falls vorhanden) drücken.

Wahlwiederholung einer Nummer

1. Drücken Sie die  Taste einmal, um eine Liste der zuletzt gewählten Nummern anzuzeigen.
2. Blättern Sie mit der unteren und der oberen Navigationstaste durch die Liste der verfügbaren Einträge und wählen Sie eine Rufnummer aus.
3. Drücken Sie entweder den Softkey **Wählen** oder drücken Sie die  Taste oder heben Sie den Hörer ab, um die gewählte Nummer zu wählen.



Einrichten einer Telefonkonferenz

Um eine Telefonkonferenz am Mittel 6863 SIP-Telefon durchzuführen, muss die Konferenzfunktion über das Self Service Portal auf einer konfigurierbaren Taste gespeichert werden oder Ihr Systemadministrator muss die Konferenzfunktion konfigurieren.



1. Um eine Konferenz unter Einbeziehung eines dritten Teilnehmers zu erstellen, drücken Sie während einer aktiven Konferenz die Funktionstaste **Konferenz**. Der aktive Anruf wird auf „Halten“ gesetzt.
2. Geben Sie die Nummer des Zielteilnehmers ein und drücken Sie den Softkey **Wählen**.
3. Warten Sie auf eine Antwort und drücken Sie dann auf die Funktionstaste **Konferenz**, um die Telefonkonferenz abzuschließen.

Anrufliste anzeigen

Drücken Sie die  Taste, um auf das Menü **Anrufliste** zuzugreifen, das eine Liste Ihrer verpassten Anrufe sowie ausgehender und eingehender Anrufe anzeigt. Sie können die Nummern im Menü **Anrufliste** anzeigen, löschen oder wählen. Das Menü **Anrufliste** zeigt die folgende Liste an:



- unbeantwortet
- beantwortet
- Wahlwiederholungsliste

Einen Anruf weiterleiten

Drücken Sie die  Taste, um eine Anrufumleitung einzuleiten und Ihren aktiven Gesprächspartner mit einer anderen Nummer zu verbinden.



- **Anrufweiterleitung mit Vorankündigung:** Sie können den Anruf erst dann weiterleiten, wenn Sie selbst mit dem zweiten Teilnehmer gesprochen haben.
 - **Anrufweiterleitung ohne Vorankündigung:** Sie können den Anruf weiterleiten, ohne mit dem zweiten Teilnehmer zu sprechen.
1. Während eines aktiven Anrufs mit einem der Kontakte den Softkey **Weiterleiten** drücken. Der aktive Anruf wird auf „Halten“ gesetzt.
 2. Geben Sie die Zielrufnummer ein und drücken Sie den Softkey **Wählen**.
 3. Führen Sie einen der folgenden Schritte aus:
 - a. Für **Anrufweiterleitung mit Vorankündigung:** Warten Sie auf eine Antwort und drücken Sie dann **den Softkey Weiterleiten**, um die Rufumleitung abzuschließen.
 - b. Für **Anrufweiterleitung ohne Vorankündigung** („Blindvermittlung“): Drücken Sie den Softkey **Weiterleiten**, um die Anrufweiterleitung abzuschließen.



Weitere Informationen

Ausführliche Informationen zu allen verfügbaren Funktionen und Optionen finden Sie im Abschnitt **Mitel 6863 SIP/ Mitel 6865 SIP-Telefon Bedienungsanleitung für MiVoice Office 400**.

